



IS-1P

INSTRUCTIONS D'UTILISATION DU PLATEAU D'INSTRUMENTS

MAI 2021

TABLE DES MATIÈRES

PAGE

1.- PRÉCAUTIONS	2
2.- MODE GÉNÉRAL DE FONCTIONNEMENT	4
3.- DESCRIPTION	4
3.1.- Mouvements	4
4.- DISPOSITIFS DE SÉCURITÉ	5
4.1.- Liste des fusibles 5.- VUE GÉNÉRALE	5
6.- ÉCRAN TACTILE (COMMANDES)	6
6.1.- Vue d'ensemble	7
6.2. Configuration initiale des options	7
6.3- Commandes de déplacement du fauteuil, de la table d'ophtalmologie et du réfracteur	8
6.4.- Commandes d'éclairage, de stores et de prises auxiliaires	9
7.- ENTRETIEN	11
8.- MESSAGES D'ERREUR	12
9.- DIMENSIONS	13
10.- IDENTIFICATION	14
11.- SYMBOLES UTILISÉS	14

Merci d'avoir acheté le plateau d'instruments **IS-1P**.

Le présent guide d'instructions contient de l'information concernant le plateau d'instruments, incluant sa configuration et son entretien.

TOUT INCIDENT GRAVE QUI SURVIENDRAIT EN RAPPORT AVEC LE DISPOSITIF DOIT ÊTRE SIGNALÉ AU FABRICANT ET À L'AUTORITÉ COMPÉTENTE DE L'ÉTAT MEMBRE DANS LEQUEL L'UTILISATEUR OU LE PATIENT EST ÉTABLI.



Remarques

Ce symbole signifie **ATTENTION, RECOMMANDATION** ou **OBLIGATION**



Avant de mettre le plateau d'instruments en marche, vous devez avoir lu et compris le guide de l'utilisateur.

Conservez ce guide dans un endroit sûr pour d'éventuelles consultations durant toute la vie de l'appareil.

Respectez toutes les consignes de sécurité.

Il incombe à l'utilisateur de conserver le plateau d'instruments en parfait état de fonctionnement et d'entretien.

1.- PRÉCAUTIONS

Le plateau d'instruments doit être utilisé conformément aux instructions d'utilisation.

Installez, utilisez et stockez l'unité dans un environnement et des conditions contrôlés, dans une plage stable de température (de 10 à 40 °C), d'humidité (de 30 à 75 %) et de pression atmosphérique (de 700 à 1 060 hPa), sans condensation ni poussière et non exposée à la lumière directe du soleil.

L'installation électrique du local où doit être installé l'appareil doit respecter les exigences de protection des lieux de travail (norme IEC60601) quant aux protections électriques contre les chocs électriques pour appareils de classe I. Les prises de courant devront être dûment mises à la terre et être correctement câblées avant de commencer à travailler avec cet appareil. Il faut s'assurer que la prise secteur correspond aux spécifications de puissance. Des variations dans la tension principale peuvent affecter le fonctionnement de l'appareil.

Avant d'utiliser l'unité, connectez correctement tous les cordons d'alimentation et assurez-vous qu'ils sont en bon état. Ne pas manipuler la prise de puissance avec les mains humides. Au cas où il se produirait une situation anormale, il faudra immédiatement déconnecter l'unité et consulter l'équipe d'assistance technique.

TOPCON se réserve le droit d'apporter des améliorations et/ou des modifications sans préavis.

Le plateau d'instruments **IS-1P** est classé comme un équipement non conçu pour fonctionner dans un environnement potentiellement inflammable. Il ne faut pas la placer dans des blocs opératoires ni en présence de mélanges de gaz anesthésiques avec de l'oxygène ou du protoxyde d'azote.

Pour un bon fonctionnement, installez le dispositif sur une surface horizontale, où il ne subira aucun choc ni aucune vibration. L'endroit doit être suffisamment éclairé, hors de zones de passage comme des couloirs, et fournir suffisamment d'espace pour le patient et l'utilisateur.

Il faut centrer les instruments sur la table d'ophtalmologie et, si possible, les fixer à celle-ci. Ne vous en servez pas pour déplacer les tables d'ophtalmologie.

On ne doit pas laisser pas le patient sans supervision directe du personnel. S'il faut laisser le patient seul, déconnectez l'unité à l'aide de l'interrupteur principal.

N'ouvrez pas les couvercles et n'accédez pas aux parties internes, seul le personnel technique peut mener les tâches d'installation et d'entretien et, en particulier, les réparations des éléments de commande électronique et de la colonne télescopique. Le couvercle de protection devra être placé de nouveau après ces tâches.

Ne surchargez pas l'unité, faites attention au poids que la table d'ophtalmologie et le fauteuil peuvent lever, cela prolongera la durée de vie utile des composants du groupe de levage.

Le poids recommandé de tous les instruments que peut supporter la table d'ophtalmologie est de 20 kg.

Notez la position des pieds du patient lorsqu'il est assis dans le fauteuil. Chaque pied du patient doit être sur le repose-pieds avant de commencer la manœuvre de descente automatique du fauteuil. Cette précaution permet d'éviter de coincer accidentellement ses talons entre la base et le repose-pieds.

Pour éviter un mauvais fonctionnement des instruments, n'utilisez pas de téléphones portables ou d'autres dispositifs qui émettent des ondes à proximité.

Après l'utilisation du plateau, mettez tous les instruments hors tension ainsi que l'unité en soi. Si le produit n'est pas utilisé pendant une longue période, déconnectez-le de l'alimentation électrique. Enlevez avec soin la fiche de la prise. Ne tirez jamais sur le cordon, cela pourrait provoquer une rupture interne des fils et provoquer un court-circuit, un choc électrique ou un incendie.

Le fabricant fournira au revendeur une liste de pièces de rechange pour l'assistance technique. Avant d'effectuer tout mouvement de la table d'ophtalmologie, assurez-vous que personne ne se trouve sous celle-ci (surtout des enfants).

N'utilisez pas d'alcools ni de produits abrasifs ou chimiques pour nettoyer l'unité.

1.1.- Clauses

TOPCON/ANCAR n'assume aucune responsabilité quant aux dommages dus à un incendie, à des catastrophes naturelles, à des actions menées par des tiers ou dus à d'autres accidents (causés par la négligence ou par une mauvaise utilisation de l'opérateur) ou issus de l'utilisation de l'unité dans des conditions inappropriées.

TOPCON / ANCAR n'assument aucune responsabilité quant aux dommages issus de l'utilisation inadéquate de l'équipement, provoquant une perte de chiffre d'affaires ou un manque à gagner.

TOPCON / ANCAR n'assument aucune responsabilité quant aux résultats des diagnostics établis par un ophtalmologue en utilisant cet appareil.

1.2.- Protection de l'environnement

Tous les matériaux utilisés dans l'emballage respectent l'environnement et sont entièrement recyclables : palettes en bois, carton, sacs de polyéthylène et film à bulles. La récupération des matériaux utilisés aide à la collecte et au recyclage et permet de réduire le volume de déchets.

TOPCON / ANCAR sont engagées dans l'atteinte des objectifs marqués par les directives communautaires 2011/65/CE et 2012/19/CE.



Ce symbole ne s'applique qu'aux pays membres de l'Union européenne.

Afin d'éviter d'éventuelles conséquences négatives pour l'environnement et sur la santé, cet appareil doit être éliminé (i) dans les pays membres de l'UE conformément à la directive DEEE (Déchets d'équipements électriques et électroniques) et (ii) dans les autres pays conformément aux lois et aux dispositions locales sur l'élimination et le recyclage.

2.- MODE GÉNÉRAL DE FONCTIONNEMENT

Grâce au clavier tactile, vous pouvez mettre sous tension l'unité en appuyant n'importe où sur l'écran. Chaque fois que l'écran est allumé, cela signifie que l'unité est opérationnelle.

Le plateau d'instruments dispose de deux réglages à très basse tension : Lampe à fentes (LF) et ophtalmomètre (OM). La puissance d'alimentation de ces instruments nécessite une présélection manuelle dans la carte électronique du transformateur. La carte principale est dotée d'un réglage fin et d'une protection thermique pour chacun d'entre eux. La valeur de sortie maximale de la tension, à l'exception du mode de réglage, est limitée par le potentiomètre interne placé dans le circuit imprimé (la valeur standard est définie à 5,7 V).

L'unité est fournie en mode de réglage externe. Il y a un sélecteur interne sur la carte principale pour annuler ce réglage en vue de ne fournir qu'une alimentation non régulée au premier instrument. Le plateau d'instruments dispose d'une seule sortie d'alimentation régulée à 230 V pour la lampe de l'unité placée au-dessus de la colonne, protégée par un fusible. Il est doté d'une sortie de lampe à fentes, également protégée par un fusible, mais on ne peut la contrôler que par l'interrupteur de marche/arrêt. L'éclairage de la pièce est à contact libre de tension.

La sortie de l'appareil photo numérique est pré-installée, mais n'est pas câblée. Son activation est permanente et n'est pas associée à la position de la table d'ophtalmologie d'instruments.

En cas de besoin d'une alimentation de 230 V dans la table d'ophtalmologie, il y a un connecteur (non câblé à une sortie de la carte principale) placé dans le bras de support de la table d'ophtalmologie. Pour accéder à ce connecteur, la table d'ophtalmologie doit être placée face au deuxième instrument et le couvercle en plastique inférieur doit être enlevé. Le fond et le point de fixation sont activés lorsque les tables d'ophtalmologie sont en première et en deuxième positions.

Le mouvement de descente de la table d'ophtalmologie active la sortie régulée du premier instrument, normalement LF, et le mouvement de la table d'ophtalmologie supérieure active le deuxième instrument, normalement OM, en désactivant le premier.

Un microinterrupteur visant la sécurité des jambes est placé sous la table d'ophtalmologie et bloque le mouvement de montée du fauteuil et le mouvement de descente des tables d'ophtalmologie, permettant ainsi d'éviter tout risque de contact ou de piégeage affectant le patient. Un deuxième microinterrupteur visant la sécurité des mains est placé sous la table d'ophtalmologie, il bloque le mouvement de descente de la table d'ophtalmologie lorsqu'il est activé.

Alimentation de sortie du fauteuil, commande de la manœuvre de montée/de descente et retour automatique à zéro. Il existe un connecteur Canon d'entrée pour la manœuvre de commande à pédale. Et aussi un connecteur Canon de sortie, c'est un connecteur rapide qui permet de contrôler les manœuvres d'un fauteuil externe.

La sortie AUX1 contrôlée à partir du clavier est à contact libre potentiel (normalement ouvert ou fermé). Deux sorties auxiliaires de 230 V de la carte principale. Aucun d'entre eux n'est protégé par un fusible spécifique.

Une sortie auxiliaire directe des connexions du boîtier protégées par les fusibles d'entrée générale. Elle n'est activée que lorsque l'unité est sous tension.

Une sortie d'alimentation du projecteur qui est protégée par un fusible.

3.- DESCRIPTION

L'unité est destinée à contenir des instruments ophtalmiques : lampes à fentes, ophtalmomètre, rétinographes, etc., en fournissant un réglage électronique du positionnement des instruments et du patient sur le fauteuil. L'unité doit être utilisée par du personnel qualifié.

Système servo-électronique doux permettant de contrôler en permanence l'alimentation d'entrée pour fournir un niveau de tension régulée stable, quelles que soient les variations d'entrée de courant de la prise secteur, et pour protéger la connexion et éteindre les lampes et les instruments. Contacts de tension auxiliaire pour le travail du professionnel.

Chaque table d'ophtalmologie est dotée d'un dispositif de sécurité pour arrêter tout mouvement en cas de contact.

Sous la table d'ophtalmologie se trouve un dispositif de sécurité pour les jambes qui arrête le mouvement en cas de contact lorsque le fauteuil monte ou la table d'ophtalmologie descend.

3.1.- Mouvements

Mouvement vertical du fauteuil et des colonnes télescopiques de la table d'ophtalmologie. Dispositifs de sécurité protégeant les mains et les jambes. Positionnement des instruments sur la table d'ophtalmologie par programme au moyen d'un affichage tactile exécutant un glissement horizontal (ce mouvement modifie la position des instruments devant le patient et distingue le contact, le premier ou le second instrument, qui est activé).



Avant tout mouvement, l'opérateur doit s'assurer que personne (surtout des enfants de 3 à 6 ans) ne se trouve dans le champ d'action de la table d'ophtalmologie dans une plage de hauteur comprise entre 830 et 960 mm, pour éviter de heurter des personnes ou des collisions pouvant faire tomber des instruments et avec le fauteuil dans la plage de hauteur entre 490 et 660 mm.

Les positions de la table d'ophtalmologie sont contrôlées à l'aide du clavier. Vous pouvez décider de passer de la position de repos au premier instrument, puis, dans l'ordre suivant, de passer au deuxième instrument, ou directement de zéro au deuxième.

Vous pouvez intégrer, en option, un bras de réfracteur automatique avec déplacement horizontal automatique (de la position de repos à la position de travail), avec ou sans mouvement vertical. Ces fonctionnalités devront être configurées au moyen de l'écran tactile. Le déplacement horizontal est complémentaire aux positions de la table d'ophtalmologie. Le déplacement des tables d'ophtalmologie envoie le bras du réfracteur à la position de repos (s'il n'est pas déjà en position de repos), et l'activation du réfracteur fait reculer les tables d'ophtalmologie (si des instruments sont placés devant le patient) à la position zéro.

Le positionnement vertical peut également être lié au groupe de levage de la table d'ophtalmologie.

Les fonctions de déplacement vers l'avant et vers l'arrière dépendent également des fonctions installées dans l'unité. Il n'y a pas de relation implicite de sécurité entre le mouvement horizontal du réfracteur et la position ou le mouvement vers l'avant du fauteuil.

4.- DISPOSITIFS DE SÉCURITÉ

Protection contre les chocs électriques	Connexion à la terre. Classe I Type B
Tension d'utilisation	12 Vcc (très faible tension de sécurité)
Rigidité du transformateur	Isolation de 3,9 kV (bobinage séparé)
Protection du moteur contre les surcharges	Thermique (135 °C). Cycle de travail 72 s/20 min
Panne d'alimentation électrique	Équipement immobile
Fiche de connexion	Connexion à la terre
Protection des jambes et des mains du patient	Microrupteur de sécurité de la plaque de la table d'ophtalmologie
Protection de contact avant du patient	Dispositif de sécurité à bande avec microrupteur de la table d'ophtalmologie



Déconnectez l'unité de la prise secteur avant d'effectuer le remplacement d'une lampe ou d'un fusible. Si la défaillance persiste, consultez le service d'assistance technique.

4.1.- Liste des fusibles (250 Vca / 5 x 20 mm)

- Entrée principale, 2 x T6,3A / L / 250 V.
- Entrée primaire du transformateur principal (FUS1), T 800 mA / L / 250 V.
- Sorties secondaires 3 V et 4,5 V du transformateur principal (FUS2, FUS3), T4A / L / 250 V.
- Lampe avec protection contre surchauffe sur le circuit imprimé principal, F1A / L / 250 V (FUS1).
- Bloc d'alimentation du projecteur, T2A / L / 250 V (FUS2).
- Sortie CA de lampe à fentes 230 V, F1A / L / 250 V (FUS3).

Protection thermique :

- Primaire du transformateur principal, 80 °C (capteur thermique intégré au circuit imprimé du transformateur).
- Sortie de fond, secondaire du transformateur principal, POLY2, RUE-135 (dans transformateur du circuit imprimé principal).
- Bloc d'alimentation de LF et OPH, POLY1, RUE-600 (dans circuit imprimé principal).

5.- VUE GÉNÉRALE

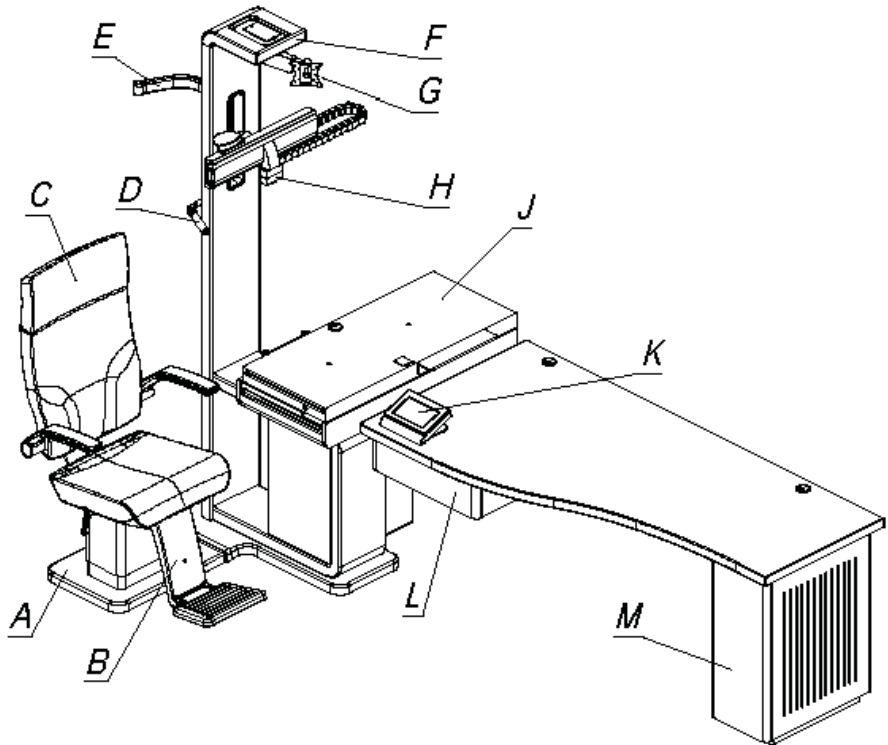

A	Plate-forme	E	Support de projecteur	J	Table d'ophtalmologie
B	Repose-pieds en option (*)	F	Lampe de l'unité	K	Écran tactile (commandes)
C	Dossier de fauteuil	G	Support du moniteur	L	Tiroir à verres d'essai
D	Lampe à fentes	H	Bras du réfracteur	M	Boîtier PC



Notez la position des pieds du patient lorsqu'il est assis dans le fauteuil. Ses deux pieds doivent être sur le repose-pieds avant d'actionner la manœuvre de descente automatique du fauteuil.

Cette précaution permet d'éviter de coincer accidentellement la cheville du patient entre la base et le repose-pieds.

L'OC-14 est recommandé lorsque l'opérateur doit utiliser l'unité comme brancard (le dossier et le repose-pieds peuvent être inclinés). Néanmoins, vous pouvez assembler soit l'OC-10 (dossier non inclinable, seul le repose-pieds est pliable), soit l'OC-12 (mêmes caractéristiques, mais sans accoudoir) dans un IS-1P.

(*) Le repose-pieds est offert en option pour les deux fauteuils, OC-10 / OC-12.

6.- ÉCRAN TACTILE (COMMANDES)



Touche de déconnexion générale

Elle permet d'éteindre l'appareil.

Si vous appuyez de manière continue sur cette touche, vous accédez au menu de configuration (permettant de sélectionner des options) et à la fonction de verrouillage de l'écran.

Mouvements

Pour contrôler les positions du fauteuil, de la table d'ophtalmologie et du réfracteur. Exécute la réinitialisation (mouvement entrant du réfracteur et vers l'avant et descente du fauteuil).

Présente en option une touche marche/arrêt du projecteur.

Éclairage, Contacts

Vous pouvez mettre sous tension / hors tension l'éclairage ambiant, la lampe de l'unité (et son réglage) et la lampe de lecture.

Vous pouvez, de plus, lever / baisser les stores.

Connectez / déconnectez les prises auxiliaires et le projecteur.

6.1.- Vue d'ensemble

L'unité est hors tension lorsque l'écran est « noir ». Vous pouvez « mettre sous tension » l'unité en appuyant n'importe où sur l'écran. Vous devez attendre 12 secondes, lors du premier démarrage, après avoir connecté le dispositif au secteur pour permettre la communication entre les circuits imprimés.

Vous pouvez parcourir les commandes en appuyant sur les touches du menu situées à gauche de l'écran.



On ne doit pas laisser pas le patient sans supervision directe du personnel. Si cela est inévitable, mettez l'unité hors tension en appuyant sur la touche « mettre hors tension » située dans le coin supérieur gauche.



Une faible pression continue sur la touche « Mettre sous tension / hors tension » pendant 30 secondes donne accès à ces trois icônes.



Retour au menu général de mouvements.



Accès au menu Configuration (mot de passe requis).



Fonction de verrouillage de l'écran.

Utilitaire conçu pour faciliter le nettoyage de l'écran sans interférence des fonctionnalités.

La même icône s'affiche au centre de l'écran

6.2. Configuration initiale des options

Les menus de mouvement et d'éclairage se composent de commandes de base qui sont toujours affichées et d'autres options qui, selon la sélection faite dans le menu de configuration, s'affichent ou non. Il existe également un certain nombre de mouvements automatisés qui permettent une combinaison de mouvements et l'actionnement de commandes.

Mouvements

Fauteuil vers l'avant / vers l'arrière : élément en option à définir.

Réfracteur : élément en option à définir. On doit également indiquer si un mouvement vertical est disponible. Le mouvement vers l'extérieur à l'horizontale peut être combiné de sorte qu'il active un mouvement automatique des stores, l'éclairage de la pièce et les commandes du projecteur.

Lorsque le mouvement horizontal du réfracteur est effectué, un arrêt d'urgence est disponible en appuyant n'importe où sur l'écran. Cet avertissement s'affiche lorsque le mouvement n'est pas en cours.



Le mouvement vertical du réfracteur peut être combiné au groupe de levage de la table d'ophtalmologie de manière à ce que les deux mouvements puissent être effectués simultanément.

Éclairage :

Commande d'éclairage de la pièce : on peut décider d'activer ou non cette commande.

Lampe de lecture : élément en option à définir.

Stores : on peut décider d'activer ou non ces deux contacts.

Contacts auxiliaires : on peut configurer l'affichage des deux commandes (elles seront alors affichées dans le menu Éclairage), aucune d'entre elles ou l'une comme projecteur (elle apparaîtra dans l'affichage des mouvements, car cet instrument est destiné à être installé dans le réfracteur) et l'autre comme prise auxiliaire (elle sera affichée dans le menu Éclairage).

Lors de la désactivation d'une option dans le menu Réglages, la commande associée est supprimée de la fenêtre de commandes.

En ce qui concerne la touche « Réfracteur » dans le menu général, elle peut être désactivée et elle est alors absente de l'écran de commandes jusqu'à ce qu'elle soit réactivée au moyen du menu Réglages, onglet 1.



Après l'utilisation de l'unité, mettez tous les instruments hors tension ainsi que l'unité en soi. Si le produit n'est pas utilisé pendant une longue période, déconnectez-le de l'alimentation électrique. Enlevez avec soin la fiche de la prise. Ne tirez jamais sur le cordon, cela pourrait provoquer une rupture interne des fils et provoquer un court-circuit, un choc électrique ou un incendie.



Avant tout mouvement du fauteuil, de la table d'ophtalmologie ou du bras du réfracteur (au besoin), il faut s'assurer que personne ne se trouve dans son champ d'action (surtout des enfants).



Il n'y a pas de relation implicite de sécurité entre le mouvement horizontal du réfracteur et la position ou le mouvement vers l'avant du fauteuil. Afin d'éviter tout contact avec la tête du patient, avisez-le du déplacement qui va se faire.

6.3.- Commandes de déplacement du fauteuil, de la table d'ophtalmologie et du réfracteur

Touches de mouvements

Cette option permet de naviguer avec les fonctions de l'IS-1P.

Touches de déplacement vers le haut/vers le bas du réfracteur (en option)

Elles peuvent être désactivées dans le menu Réglages, onglet 2. Il est possible de synchroniser le déplacement vertical avec la table d'ophtalmologie.

Touche du fauteuil

Elle permet de faire monter/descendre le fauteuil. Ces mouvements sont également disponibles à l'aide de la pédale. Sécurité des jambes associée à l'arrêt du mouvement de « montée ».

Touches du réfracteur pour les mouvements latéraux

Elles servent à définir l'activation automatique du projecteur combiné à son mouvement. Le mouvement bascule vers la droite / vers la gauche une fois qu'il a atteint l'extrémité opposée, et lorsque le mouvement est activé, il peut être annulé. Si la touche est maintenue appuyée, le sens de progression est inversé. Dans le menu Réglages, onglet 2, il est possible de choisir la direction de la flèche horizontale lorsqu'elle est en position de repos.

Par défaut, le système active le retour à zéro des tables d'ophtalmologie comme mesure de sécurité. On peut définir une désactivation automatique de l'éclairage de la pièce et/ou de l'abaissement du store.

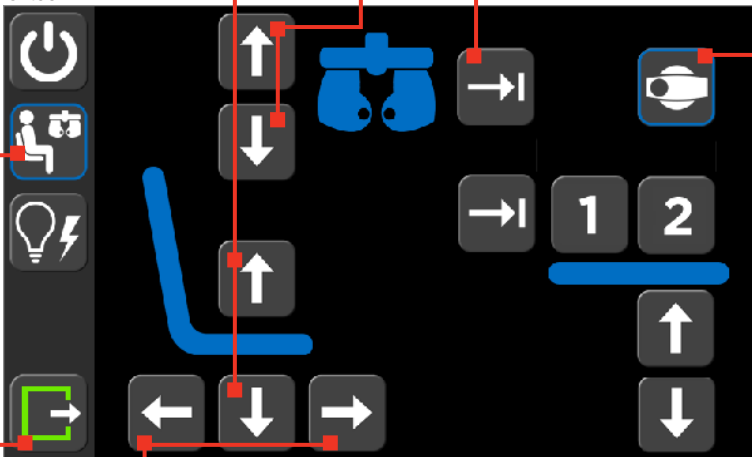

Fauteuil avant/arrière (en option)

Cette fonction permet de déplacer le fauteuil par rapport à la table d'ophtalmologie. Disponible dans des fauteuils dotés de cette caractéristique. Lorsqu'elle n'est pas installée, on peut désactiver les touches dans le menu Réglages, onglet 1.

Touche de réinitialisation

Le fauteuil va se placer à la position la plus basse. Lorsque ce kit en option est installé, le fauteuil se déplace vers l'avant. Au besoin, la table d'ophtalmologie et le bras du réfracteur en position de repos.

Touche ACP (Projecteur)

Met le projecteur sous tension ou hors tension (max. 250 W).

Dans le menu Réglages, onglet 2, vous pouvez choisir l'icône d'affichage (sortie auxiliaire ou projecteur) et même l'annuler.



Attention ! Il n'y a pas de relation implicite de sécurité entre le mouvement horizontal du réfracteur et la position ou le mouvement vers l'avant du fauteuil. Afin d'éviter tout contact avec la tête du patient, avisez-le du déplacement qui va se faire.

Avant d'effectuer tout mouvement du fauteuil, de la table d'ophtalmologie ou du bras du réfracteur, il faut s'assurer que personne ne se trouve dans son champ d'action (surtout des enfants).

Lorsque les tables d'ophtalmologie et le réfracteur sont en mouvement, vous pouvez interrompre ce mouvement en appuyant simplement n'importe où sur l'écran.

Position des instruments

Position de repos, premier et deuxième instrument. Les dispositifs de sécurité arrêtent le déplacement.

Par défaut, le système active le retour à zéro du bras du réfracteur comme mesure de sécurité.

Lorsque la table d'ophtalmologie est en position zéro, cette touche ne s'affiche pas. En ce qui concerne les positions 1 et 2, lorsqu'elles sont disponibles, cette touche spécifique n'est pas activée.

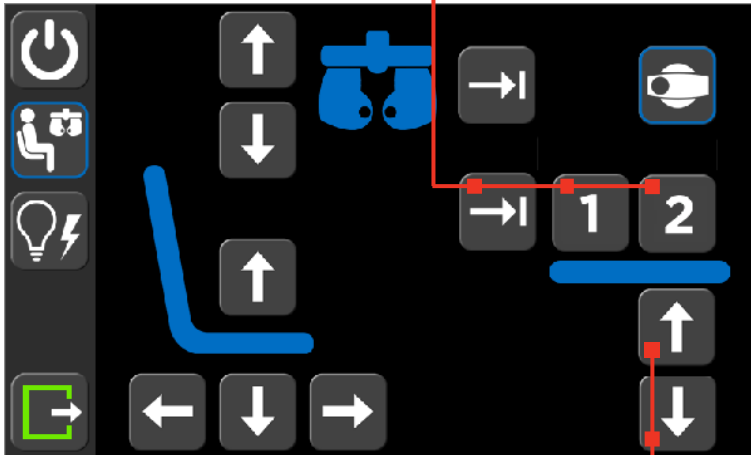

Touche du groupe de levage de la table d'ophtalmologie

Faire monter / descendre la table d'ophtalmologie.

Mouvement d'arrêt de « descente » de protection des jambes.

Les mouvements verticaux de la table d'ophtalmologie et du bras du réfracteur peuvent être liés.



Le positionnement du réfracteur et celui de la table d'ophtalmologie sont complémentaires :

lorsque le mouvement du réfracteur est activé, si la table d'ophtalmologie n'est pas en position de repos, ils vont automatiquement retourner à la position zéro ; en revanche, si le réfracteur est déjà en position de travail, le positionnement de l'instrument « 1 » ou « 2 » place le réfracteur en position de repos.



Si l'unité démarre après une interruption et que les tables d'ophtalmologie ne sont pas en position de repos, elles reviennent automatiquement à la position zéro.

L'unité n'accepte la saisie d'aucune entrée tant que la réinitialisation n'est pas terminée.



Attention ! Notez la position des pieds du patient lorsqu'il est assis dans le fauteuil. Chaque pied du patient doit être sur le repose-pieds avant de commencer la manœuvre de descente automatique du fauteuil. Cette précaution permet d'éviter de coincer accidentellement ses talons entre la base et le repose-pieds.

Avant tout mouvement du fauteuil ou de la table d'ophtalmologie, il faut s'assurer que personne ne se trouve dans son champ d'action (surtout des enfants). Lorsque les tables d'ophtalmologie et le réfracteur sont en mouvement, vous pouvez interrompre ce mouvement en appuyant simplement n'importe où sur l'écran.

Kit d'alimentation SL-Dx01

Reportez-vous aux instructions d'installation des connexions et des combinaisons possibles concernant la position des instruments.

6.4.- Commandes d'éclairage, de stores et de prises auxiliaires



Précaution ! Les connecteurs auxiliaires sont des prises à 230 V avec une consommation maximale de 250 W chacune. Veuillez ne pas dépasser ces valeurs.

Touches d'éclairage, de contacts

Cette option permet de naviguer avec les fonctions de l'**IS-1P**.

Touche d'éclairage de la pièce

Elle permet d'allumer ou d'éteindre l'éclairage de la pièce. Elle peut être désactivée dans le menu Réglages, onglet 1. Son activation peut être automatisée en combinaison avec le mouvement du réfracteur ou de la table d'ophtalmologie dans le menu Réglages, onglet 2.

Touche de lampe de lecture

Elle permet d'allumer ou d'éteindre la lampe de lecture. Elle peut être désactivée dans le menu Réglages, onglet 1.

Touche de lampe de l'unité

Elle permet d'allumer ou d'éteindre la lampe de l'unité. À intensité réglable.

Gradateur de la lampe de l'unité

Il règle le niveau de sortie (de 0 à 230 V).

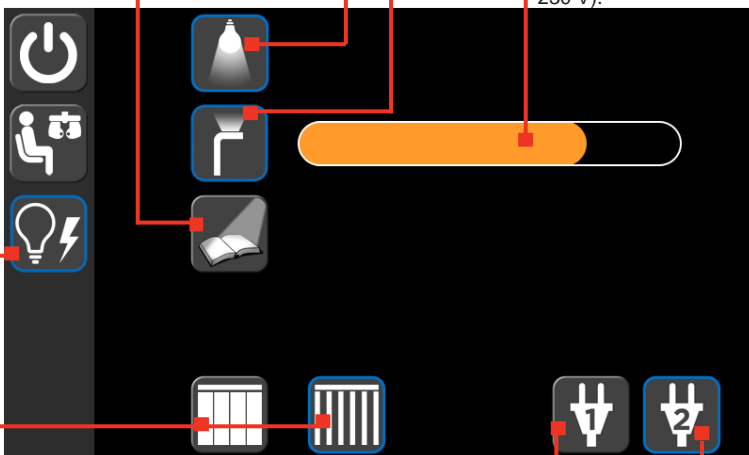

Touche AUX 1

Elle permet d'allumer ou d'éteindre la prise auxiliaire « AUX1 ». Il s'agit d'un contact libre de tension (max 5 A, charge résistive ; max. 2 A, charge inductive).

Touche ACP (projecteur)

Elle permet d'allumer ou d'éteindre le projecteur (max. 250 W). Dans le menu Réglages, onglet 1, vous pouvez choisir l'icône d'affichage (sortie auxiliaire ou projecteur ; dans ce cas, elle apparaît dans le menu Mouvement, à côté de la touche « Réfracteur ») et même son annulation. Son activation peut être automatisée en combinaison avec le mouvement du réfracteur dans le menu Réglages, onglet 2.

Touches de stores

Elles activent les relais associés.

Les stores des fenêtres peuvent être désactivés dans le menu Réglages, onglet 1. Son activation peut être automatisée en combinaison avec le mouvement du réfracteur ou de la table d'ophtalmologie dans le menu Réglages, onglet 2.



Attention ! La prise à 230 V dans le boîtier de connexion à l'arrière est toujours connectée à 230 V dans la mesure où l'unité est sous tension. Il n'y a pas d'interrupteur de marche/arrêt spécifique.

Similaire aux connecteurs auxiliaires (AUX 3 et 4) de la carte électronique principale.

7.- ENTRETIEN

La surface de la table d'ophtalmologie peut être nettoyée avec un chiffon de coton imbibé d'eau et d'un détergent neutre. Sécher immédiatement. Ne pas utiliser d'alcool ni de produits chimiques ou abrasifs.

Ne jamais appliquer de produit de nettoyage directement à la surface de l'écran tactile. En cas de projection de produit de nettoyage sur l'écran, il faut tremper immédiatement la zone affectée avec un chiffon absorbant.

Ne jamais toucher la surface d'affichage avec des objets pointus. Cela pourrait endommager irrémédiablement son fonctionnement.

Si la manœuvre du moteur du fauteuil ne fonctionne pas, cela peut être dû à une activation de la protection thermique par suite d'une surcharge ou d'un travail continu sans respecter la recommandation du cycle de travail de 72 s / 20 min.

- Attendre le rétablissement du courant. S'il y a eu une surcharge au niveau du groupe de levage, la température devra diminuer ; si l'origine de la coupure de courant a été un travail continu, le temps d'attente pourra se prolonger jusqu'à 20 minutes.
- Vérifiez les fusibles associés.
- S'assurer que la tension d'alimentation coïncide avec les spécifications de l'unité.
- Vérifier la bonne connexion du câblage d'alimentation de puissance.

8.- MESSAGES D'ERREUR

Chaque fois que vous appuyez sur la touche du menu Réglages, vous devez saisir un mot de passe.

Même si vous ne saisissez rien du tout, vous pourrez tout de même consulter les versions du logiciel, intitulées « Ver : SX Py », et le journal de la situation actuelle de l'unité, intitulé « Code IS1P ».

Le premier chiffre correspond à la table d'ophtalmologie supérieure, le second à la table d'ophtalmologie inférieure. Le code affiché est un code de confirmation, s'il y a lieu, d'une ou plusieurs causes.

Correspondance entre les chiffres et les messages :

- **1** signifie « arrêt manuel » (l'utilisateur arrête l'unité en appuyant n'importe où sur l'écran).
- **2** signifie « arrêt obligatoire » (l'autre table d'ophtalmologie s'est arrêtée ; afin de ne pas l'entraîner, cette table d'ophtalmologie s'arrête également).
- **4** signifie « bande de sécurité de la table d'ophtalmologie 1 » (le dispositif de sécurité inférieur avant est activé).
- **8** signifie « bande de sécurité de la table d'ophtalmologie 2 » (le dispositif de sécurité supérieur avant est activé).
- **16** signifie « délai de déplacement » (l'interrupteur de fin de course n'a pas été activé, cela signifie que la table d'ophtalmologie n'a pas terminé sa manœuvre).

Il y a un délai d'une minute permettant d'effectuer tout le mouvement d'une extrémité à l'autre. Si cela se produit, la vitesse de la table d'ophtalmologie doit être augmentée.

- **32** signifie « délai d'attente de l'encodeur » (le moteur n'effectue aucun mouvement pendant au moins quelques millisecondes).

Pour éviter un effort trop important du moteur (dû à un blocage mécanique, à un encodeur non connecté, à un moteur mal câblé), il y a un délai d'attente pouvant atteindre quelques millisecondes pour permettre l'alimentation du moteur sans aucun mouvement.

- **64** signifie « changement brusque de vitesse » (cela permet de détecter une collision avant qu'une alerte de surconsommation ne survienne).
- **128** signifie « consommation maximale » pour quelques fractions de seconde. Un piégeage est détecté et la manœuvre est interrompue.



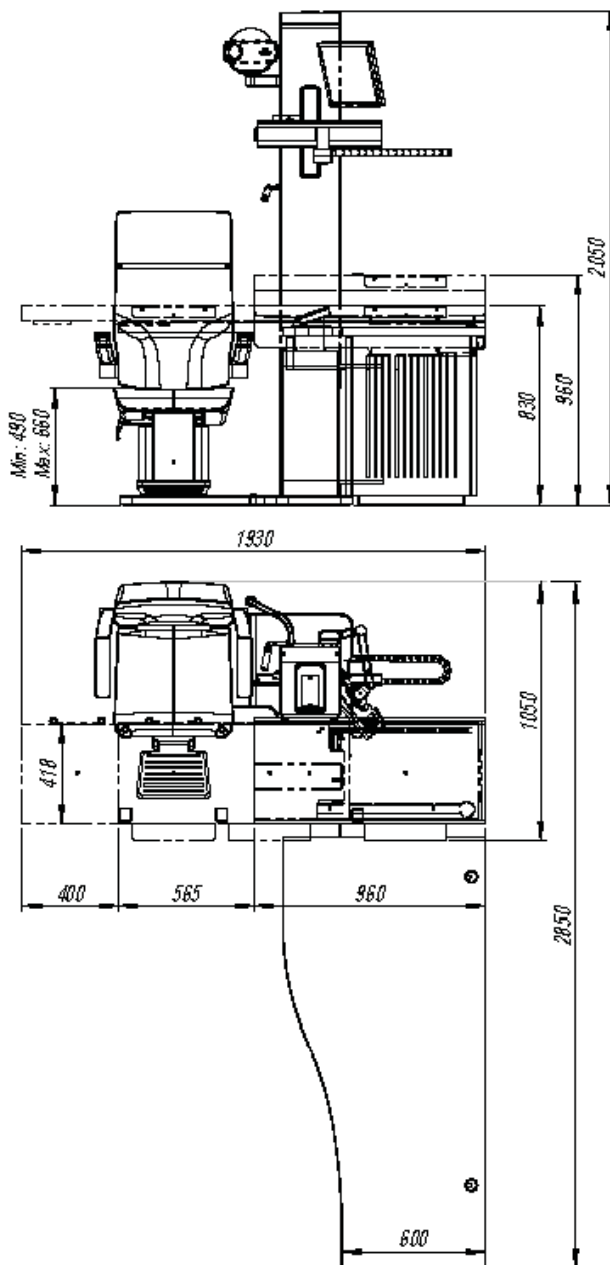







9.- DIMENSIONS



10.- IDENTIFICATION

L'étiquette d'identification contient des informations techniques. Elle se trouve à côté de l'entrée d'alimentation sur la plaque de connexion.

11.- SYMBOLES UTILISÉS

	Consultez les instructions d'utilisation
	Numéro de série
	Appareil médical
	Nom et adresse du fabricant
	Date de fabrication.
	Référence
	Fusible
	Pièce appliquée de type B.
	Limite d'humidité
	Limite de température
	Limite de pression atmosphérique



Antoni Carles, S.A.
Volta dels Garrofers, 41-42
Pol. Ind. Els Garrofers
08340 - Vilassar del Mar
Barcelona - (ESPAGNE)

T. (34) 93 754 07 97
F. (34) 93 759 26 04
ancar@ancar-online.com
www.ancar-online.com

